

Секция расширения 21-955-01
для троллейного шинпровода Технотрон

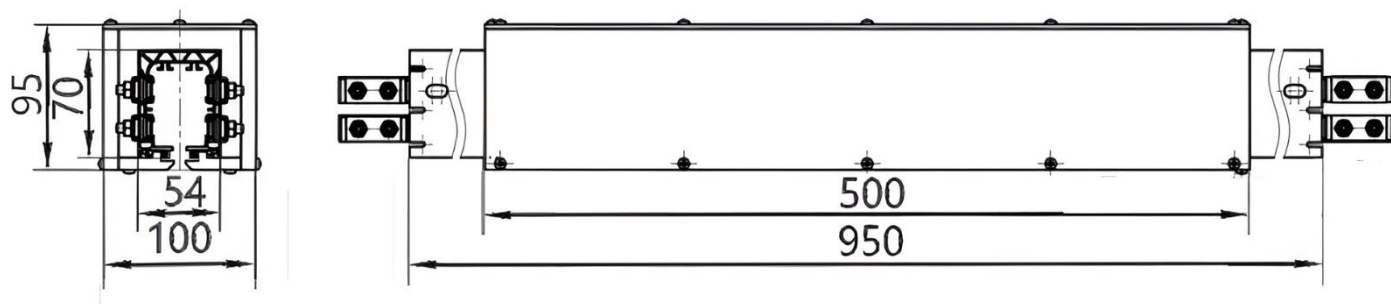
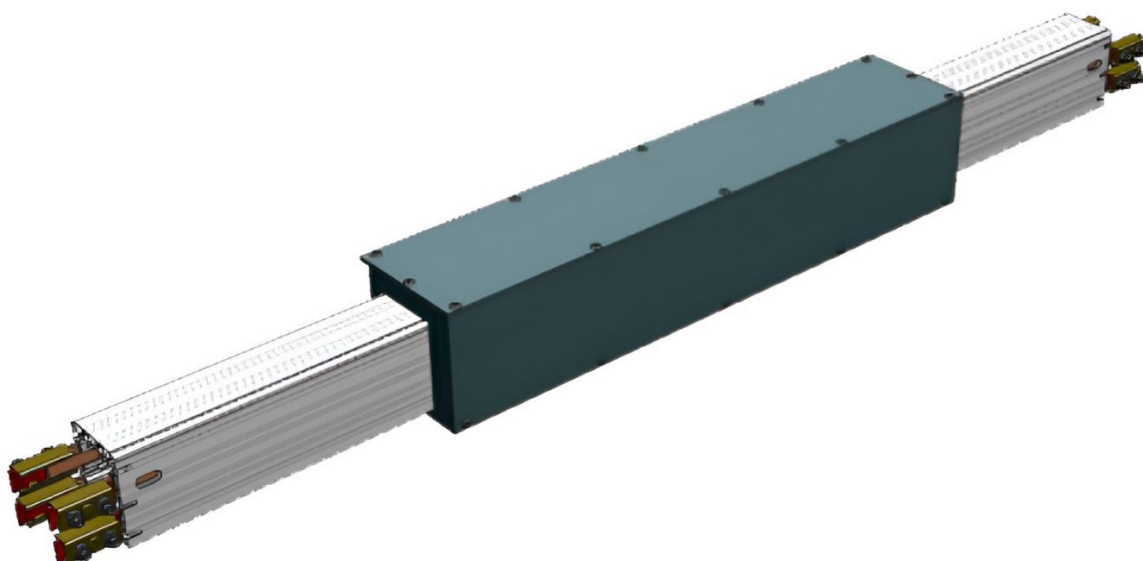

Технические характеристики: секция расширения 21-955-01
троллейного шинпровода

| Наименование | Обозначение | Количество контактов | Масса (кг.) |
|-------------------|-------------|----------------------|-------------|
| Секция расширения | 21-955-01 | 5 | 18 |

Поставка троллейных шинпроводов и комплектующих

ООО "Альпарк"

Телефон: +7 (499) 403-17-76, для звонков из Казахстана +7 (717) 269-69-54

Почта: info@alpark.ru

Сайт: alpark.ru

Адрес офиса: Московская область, город Долгопрудный, Лихачевский проспект, 46, строение 1, этаж 3, офис №8